

## Электрическая схема подключения электроприводов ЭП4 с электронным блоком управления серии Э14

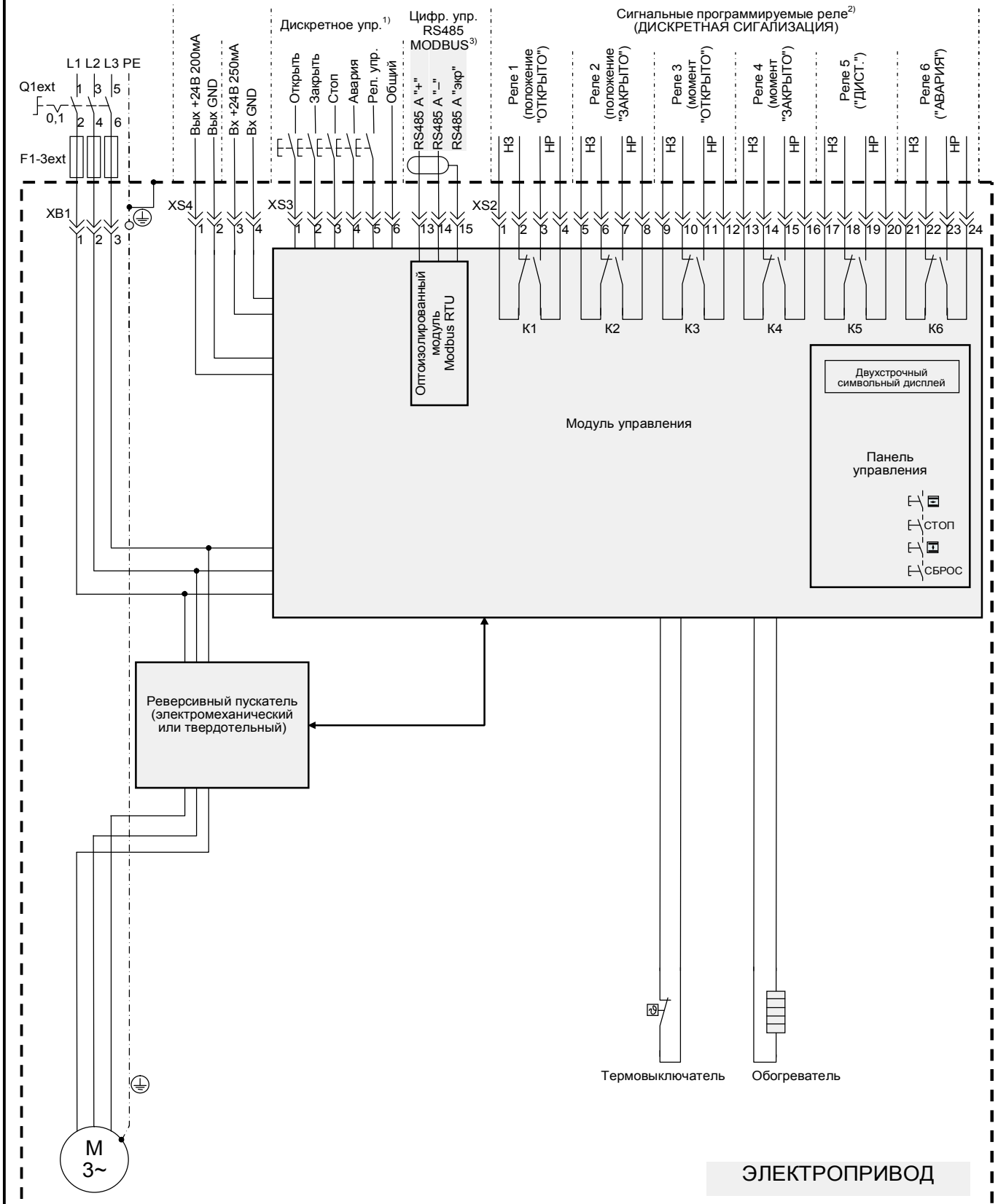

**Примечания:**

- 1 Назначение входов дискретного управления определяется настройками в меню привода.
- 2 Назначение сигнальных реле определяется настройками в меню привода.
- 3 Максимальная длина кабеля подключения цифрового управления (интерфейс RS485, протокол обмена MODBUS RTU) к приводу составляет 1200 м.

**Электрическая схема подключения электроприводов ЭП4  
с электронным блоком управления серии Э14**

Подключение цифрового управления приводом  
посредством интерфейса RS485, протокол обмена MODBUS RTU

